

この「取扱説明書」は必ずお客様にお渡しください。



フリースタイルグレーチング 取扱説明書



安全上のご注意・・・必ずお守りください！







この「安全上のご注意」をよくお読みのうえ、正しくお使いください。

●この説明書では、商品を安全に正しく取り付けていただき、お客様や他の人々への危害や財産への損害を未然に防止するために、いろいろな表示をしています。その表示と意味は次のようになっています。

●お守りいただく内容の種類を、次の絵表示で区分し、説明しています。

表示	意味
 警告	この表示を無視して、誤った取り扱いをすると、人が死亡または重傷を負うことが想定される内容を示しています。
 注意	この表示を無視して、誤った取り扱いをすると、人が傷害を負うことが想定される内容、および物的損害のみの発生が想定される内容を示しています。

表示	意味
 禁止	○は、してはいけない「禁止」内容です。左図は、「禁止」を示します。
 必ず実行	●は、必ず実行していただく「強制」内容です。左図は、「必ず実行」を示します。

 警告	 禁止	上フタに足を乗せる際はすべらないように注意する
	 必ず実行	掃除の際、上フタは必ず床に置く 上フタはかなり重量がありますので、壁に立てかけたり台の上や不安定な場所に置くと、倒れたり落ちたりした場合ケガをされたり、内部のタイルやモルタルが割れるおそれがあります。
 注意	 必ず実行	この製品の上に重量物を置かないでください。 コーナー部などを強くさわるとケガの原因になります。
	 禁止	取り扱いの際は、必ず手袋で手を保護する。 変形や破損の原因になります。

設置時のお願い

- グレーチングの上及び周囲に高温のものを置かないでください。変形するおそれがあります。
- 取り扱い時は、衝撃を加えたり、重たいものを落とさないでください。変形するおそれがあります。
- 表面にモルタル等が付着した場合は、すぐ取り除いてください。
- Lアングル側面のアンカーは施工補助用です。その為、何度も曲げたり強い力をかけたりすると外れることがあります。
- 施工時は必ず手袋を着用して、お取り扱いください。

ご使用上の注意

- 重たいものを落としたりしないでください。変形するおそれがあります。
- グレーチングの上で飛びはねないでください。変形するおそれがあります。
- 強酸性、強アルカリ性などの薬品を塗布しないでください。付着した場合は、速やかに流水にて洗い流してください。
- 高温のものを置いたり、火に近づけないでください。上フタが変形や燃焼するおそれがあります。
- 設計条件以上の荷重で使用しないでください。変形、破損するおそれがあります。
- 強い衝撃を与えないでください。硬いものを落としたり、ぶつけたりすると傷がついたり、タイル面が割れたりします。
- 毛染め剤等が付着した際はただちにふきとってください。放置しておくとも色が落ちなくなることがあります。(モルタル面の場合は色が浸透する恐れがあります。)

お手入れのしかた

- お手入れ次第で清潔さを保ち、長持ちさせることができます。日頃のお手入れをこまめにおこなってください。
- グレーチングを取り外す際は、専用の取外し工具(別売り)にて持ち上げてください。
- 浴室用洗剤(中性)をスポンジにつけて洗ってください。「酸性」「弱酸性」「アルカリ性」の表示のある洗剤及びクレンザー・みがき粉など粒子の粗い洗剤や硬いたわしなどは上フタ表面を傷めますので使用しないでください。(洗剤は残らないように流水にて洗い流してください。)
- 強酸、強アルカリ、塩素系の洗浄剤はグレーチングを傷める原因となりますので使用しないでください。

この取扱説明書はいつでも使用できるように大切に保管してください。

フリースタイルグレーチング タイル施工説明書

ご参考ください。

- 1 フリースタイルグレーチングの枠内寸法は142です。
タイルは、目地寸法を考慮して117角にカットしてください。

カット後のタイル上部は、歩行時にケガをしない程度に面取りをしてください。

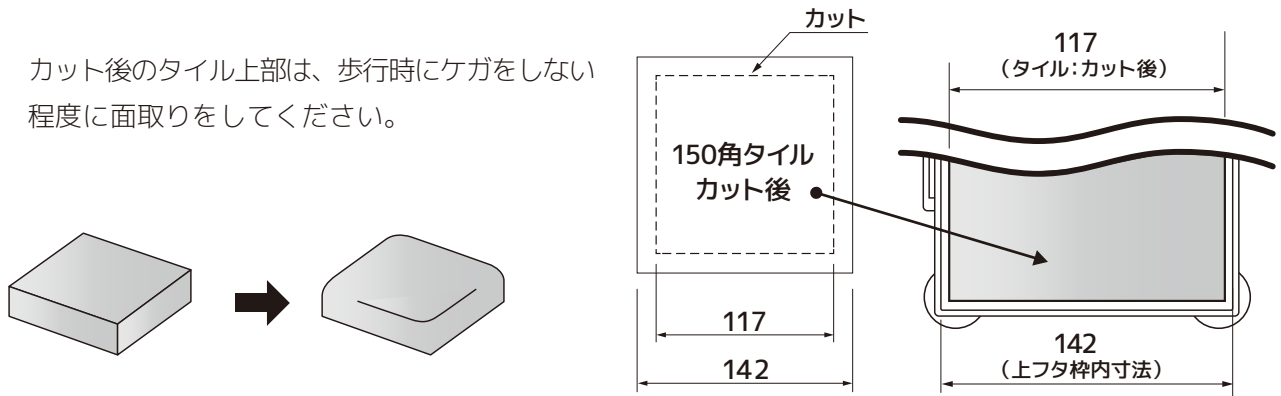

- 2 床仕上り面と上フタのタイル上面が同じ高さになるように施工してください。

※枠に設置するゴムシートを同梱していますので、音鳴り防止にご使用ください。

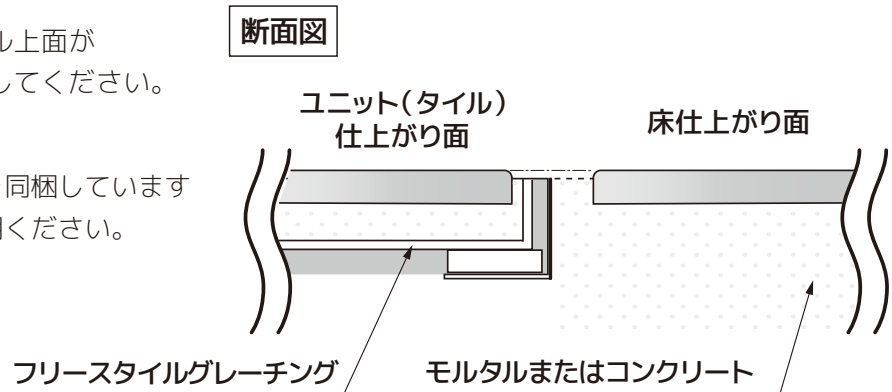

【施工の様子】

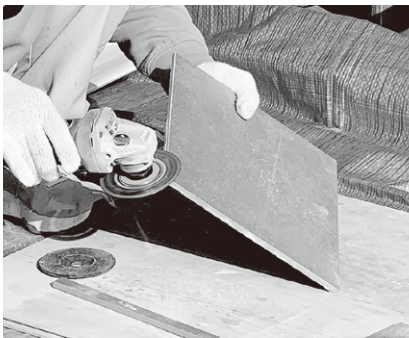

タイルの切断面を削る。



フリースタイルグレーチングにコンクリートを敷く。

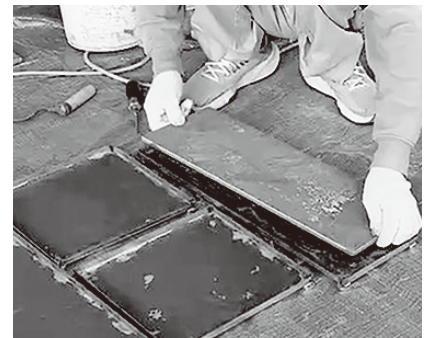

用意したタイルをフリースタイルグレーチングに被せ、高さなどを調整する。