



RAFFINE ひのき

腐りにくいエコアコールウッド®の九州産ヒノキ材を使いました
浴室をよりいっそう高級・純和風に引き立てます。



エコアコールウッド®の九州木材工業株式会社とのコラボレーション

15年以上経過しても変わらないエコアコールウッド®の耐久性
エコアコールウッド®は、従来の保存処理木材とは全く異なり、木材の短所である割れ・腐れを抑制して、海の中という木材にとって非常に過酷な状況においても腐りにくい特徴を持っています。

エコアコールウッド®は世界文化遺産「厳島神社」の補修工事にも採用されています(写真右) ※エコアコールウッド®については九州木材工業株式会社の下記ホームページをご覧ください。

協力企業
[筑後市] エコアコール 九州木材工業株式会社
<http://www.kyumoku.co.jp/ecoaccord.html>

ひのき棒加工 [大川市] 株式会社 井上企画
<http://www.inouetimber.co.jp/>

塗装仕上げ [大川市] 中村塗装

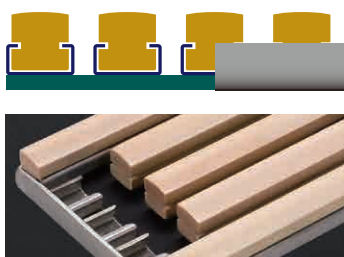

挟み込み方式のグレーチング構造

※特許出願中

ひのき棒の固定にビスは使わず
耐水性を向上させました。

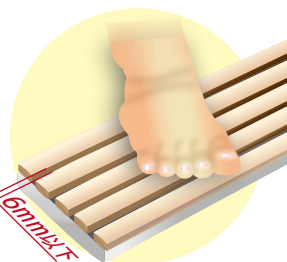

小さなお子様も安全

ひのき棒間隔が6mm以下の安全構造

RAFFINE [Wood]で培った木質感を維持する防カビ処理塗装

カビ発生の原因である水分や栄養源を遮断する木質感を失わない防カビ処理を施しました。
ただし、蓋にゴミ、汚れが溜まるとカビ発生の原因になりますので定期的な清掃をお願いします。

材質・仕様

部材	材質	仕上げ	備考
ひのき棒	国産ひのき+エコアコールウッド	木肌感塗装	抗菌・防カビ仕様
枠部	SUS304+ゴム(E.P.D.M.)	—	—
取り出し棒	SUS304	—	—
本体部	SUS304	—	—
トラップ部	SUS304+樹脂	—	—
防水マス	鋳鉄+クロロプレンゴム	カチオン電着	防水タイプのみ



性能評価

試験項目	試験内容	評価
耐荷重試験	車椅子ひとつの車輪相当面積(φ50) で一点に集中荷重をかける(局部載荷重試験)。JIS A 1450に基づく	仕様一覧の耐荷重内で著しいたわみ残留変形ないことを確認
汚染性試験	アルカリ性、中性、酸性試薬を滴下して24時間放置した後、中性洗剤を含む水で洗い、アルコールで拭いて表面を乾燥した清浄なガーゼでふき取ってから1時間放置後、光沢の変化及び膨れを観察する	外観に異常なし
耐温水性試験	60℃×7日間浸漬する	変色、変形なし
耐衝撃性試験	半径20mm・1.3kg球を高さ1mより落下する	ヒビ、破損なし
耐熱試験	70℃×72hr放置時間2hr	外観に異常なし
耐湿試験	40℃・湿度95%×24hr	外観に異常なし
耐熱水性試験	87℃×48hr	支障のある重量変化・外観の変色なし
熱冷サイクル試験	マイナス15℃(30分)⇔常温(20℃3分)⇔70℃(30分)=1サイクル、サイクル回数25回、常温放置時間：2hr	外観に異常なし
抗菌性試験	JIS Z 2801	抗菌活性値2.0以上
かび抵抗性試験	JIS Z 2911(かび抵抗性試験方法)に準じて実施	菌糸の発育が認められない
摩耗試験	ナイロンたわしで20Nfの押圧で1万往復	外観に異常なし
浸漬試験	常温浸漬(20℃)×8hr ⇔ 乾燥(60℃)×16hr,10サイクル	外観に異常なし

施工例



使用上のご注意

- 木製グレーチングは木肌感を生かすため特殊な保護処理をしていますが、硬い金属系のスポンジなどをお使いになりますと木肌を痛め劣化を早めてしまいます。お手入れは柔らかい布またはポリウレタン製のスポンジで薄めた中性洗剤で濡らし、軽く絞った後、汚れた部分や表面をふき取り清掃する程度にしてください。
- しつこい汚れの場合はキッチンペーパーをかぶせ、上から中性洗剤を吹き付け、数分程度放置後、ペーパーをはがし、スポンジや柔らかい布で汚れを落としてください。最後は使用した洗剤が残らないように水洗い清掃し、柔らかい布で表面をふいて乾燥させてください。
- 屋外でのご使用はできません。また、車椅子、ストレッチャーなどの重量物が通るところでのご使用はお避け下さい。

非防水縦引き

※特注品対応可能です。詳細はお問合せください。

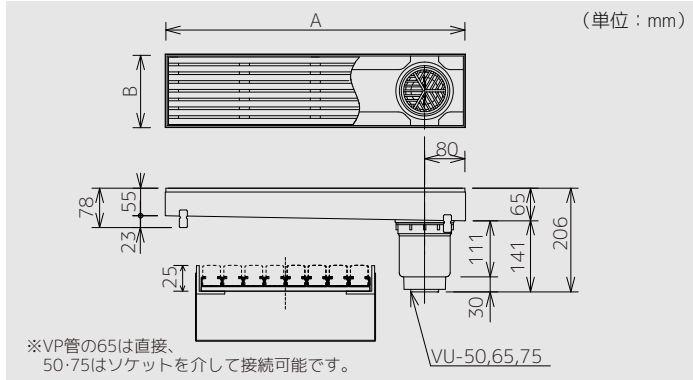

150角タイル用

※150各タイル用の場合:上フタのバーは6本構成

	品番	価格(1本)	入数	A	B	アーカー(対)	重量	耐荷重
セット	HHFT-15L600	¥172,000	1	594	144	2	3.3kg	1.5kN
蓋のみ	HHF-15L600-11	¥101,000	1	585	135	-	1.8kg	(150kgf)

200角タイル用

※200各タイル用の場合:上フタのバーは8本構成

	品番	価格(1本)	入数	A	B	アーカー(対)	重量	耐荷重
セット	HHFT-20L600	¥205,000	1	596	196	2	4.2kg	1.5kN
蓋のみ	HHF-20L600-11	¥131,100	1	585	186	-	2.3kg	(150kgf)

※規格以外の寸法については、お客様のご要望に応じて、特注品の製作も可能です。

非防水横引き

※特注品対応可能です。詳細はお問合せください。

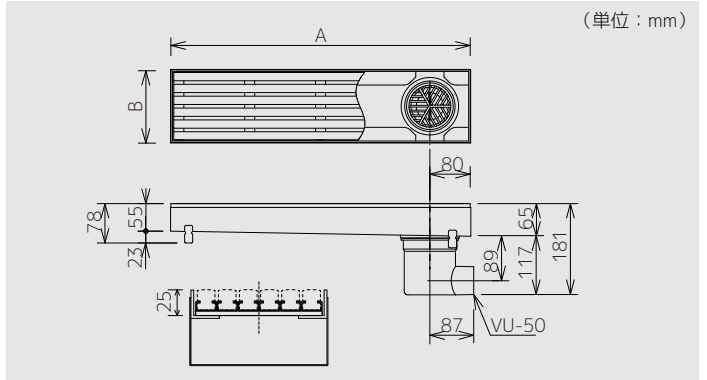

150角タイル用

※150各タイル用の場合:上フタのバーは6本構成

	品番	価格(1本)	入数	A	B	アーカー(対)	重量	耐荷重
セット	HHFY-15L600	¥173,000	1	594	144	2	3.3kg	1.5kN
蓋のみ	HHF-15L600-11	¥101,000	1	585	135	-	1.8kg	(150kgf)

200角タイル用

※200各タイル用の場合:上フタのバーは8本構成

	品番	価格(1本)	入数	A	B	アーカー(対)	重量	耐荷重
セット	HHFY-20L600	¥206,000	1	596	196	2	4.2kg	1.5kN
蓋のみ	HHF-20L600-11	¥131,100	1	585	186	-	2.3kg	(150kgf)

※規格以外の寸法については、お客様のご要望に応じて、特注品の製作も可能です。

規格以外の寸法については、お客様のご要望に応じて、特注品の製作も可能です。

※但し、木製グレーチング蓋の長さの最長寸法は585mm、幅の最大寸法は196mmです。

 株式会社 シマブン <http://shimabun.jp>

佐賀事業所 〒849-0112 佐賀県三養基郡みやき町江口 2488-5
TEL 0942-89-5235 FAX 0942-89-5306

東京営業所 〒130-0026 東京都墨田区両国1-8-4両国坂本ビル6F
TEL 03-5625-4848 FAX 03-5625-4489

沖縄営業所 〒900-0006 沖縄県那覇市おもろまち 2-6-36 ニューウイング渡 3F
TEL 098-941-5267 FAX 098-941-5267

本社 〒830-0023 福岡県久留米市中央町28-7
TEL 0942-32-0936 FAX 0942-32-0935